

# Setup Sheet FEMCA ISTC

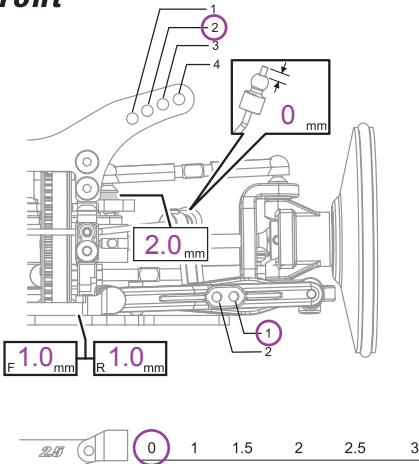

Name 氏名 **Hiroshi Kamibayashi** Date 日付 **2005/12/12** Air Temp. 気温 **35**  
 Track サーキット **KOTA RAJA SPEEDWAY** Track Condition 路面コンディション **low 1 2 3 4 5 high** Track Temp 路面温度

## Front



Camber Angle キャンバー角 **-1.5** °  
 Castor キャスター角 **4.0** °  
 Ride Height 車高 **4.5** mm  
 Droop ドループ **5.5** mm  
 Front Drive フロントデフ Diff One-way **Spool**  
 Stabilizer スタビライザー 1.2 **1.4** 1.6 mm  
 Toe Angle トー角 **0** °  
 Notes メモ

## Shocks

	Front	Rear
Piston ピストン	Hole Size 穴径 <b>1.2</b> mm # of Holes 穴数 <b>1 2 3</b>	Hole Size 穴径 <b>1.2</b> mm # of Holes 穴数 <b>1 2 3</b>
Oil wt. オイル	<b>45</b>	<b>35</b>
Oil Brand オイルメーカー	<b>LRP EXCEL RED</b>	<b>LRP EXCEL YELLOW</b>
Springs スプリング	<b>1.5 x 5.75</b>	<b>1.5 x 6.25</b>
Bladder フラダー	<b>HPI BLACK HPI RACING SHOCK FOAM</b>	<b>HPI BLACK HPI RACING SHOCK FOAM</b>
Form フォーム		
Other その他		

## Rear

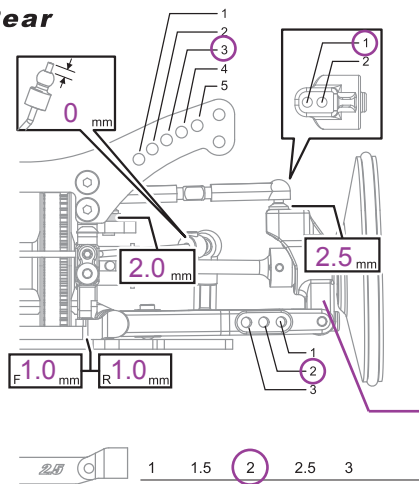

Camber Angle キャンバー角 **-2.0** °  
 Ride Height 車高 **5.0** mm  
 Droop ドループ **5.0** mm  
 Stabilizer スタビライザー 1.2 **1.4** 1.6 mm  
 Notes メモ

## Tires

	Front	Rear
Brand メーカー	<b>SOREX</b>	<b>SOREX</b>
Compound コンパウンド	<b>40R SOREX TYPE C M</b>	<b>40R SOREX TYPE C M</b>
Insert インナー	<b>EXCEL DISH WHEEL B</b>	<b>EXCEL DISH WHEEL B</b>
Wheel ホイール	<b>TRINITY TIRE TWEAK</b>	<b>TRINITY TIRE TWEAK</b>
Traction Compound グリップ剤		

Shade Treated Area グリップ剤塗り幅

## Ackerman

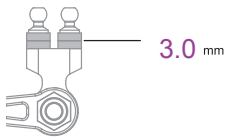

Body ボディ **EXCEL ACCORD TYPE 2**  
 Wing ウイング **EXCEL WING TYPE2-S**

## Spur & Pinion

Spur (S) **32** スパーギヤ歯数  
 Pinion (P) **108** ピニオンギヤ歯数  
 $\frac{S}{P} = \frac{32}{108} = 0.296$   
 $0.296 \times 2.4375 = 0.721$   
 Final Drive Ratio (R) **8.2266** 最終ギヤ比

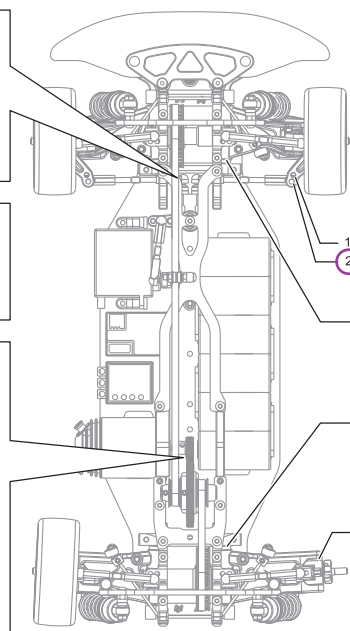

## Wheel Hubs

Front フロント **STD. 標準 / Thin Type 薄型 (#72044)**  
 Widthspacer トレッドスペーサー **0.5** mm  
 Rear リア **STD. 標準 / Thin Type 薄型 (#72044)**  
 Widthspacer トレッドスペーサー **0.5** mm

## F Sus.arm spacer

Front フロント **0.5** mm Rear リア **2.0** mm

## R Sus.arm spacer

Front フロント **2.0** mm Rear リア **0.5** mm

## R Upright spacer

Front フロント **2.0** mm Rear リア **0.75** mm

## Electronics

Transmitter 送信機 **FUTABA 3PK**  
 Receiver 受信機 **FUTABA 203HF**  
 Servo サーボ **FUTABA S9451**  
 ESC スピードコントローラー **LRP Quantum Competition 2**  
 Battery バッテリー **INTELLECT 3800**

## Motor

Brand メーカー **Team ORION**  
 Turns ターン数 **8T**  
 Brushes ブラシ  
 Springs プラジスプリング  
 Timing 進角

